



TUERCAS DE MONTAJE

Tuercas para montaje de tipo nariz

Número de parte	Entre caras planas	Espesor de la tuerca	Rosca
N10-18	15/16"	3/8"	5/8-18

Tuerca para el vástago

Número de parte	Entre caras planas	Espesor de la tuerca	Rosca
N04-28A	7/16"	5/32"	1/4-28
N04-28B	3/8"	1/8"	1/4-28

CB-1795

Soporte de horquilla.
Material: Acero, zinc platinado brillante.

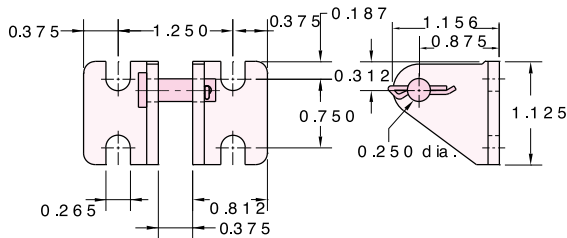

RC-1281

Horquilla para el vástago
Material: Acero, zinc platinado brillante.

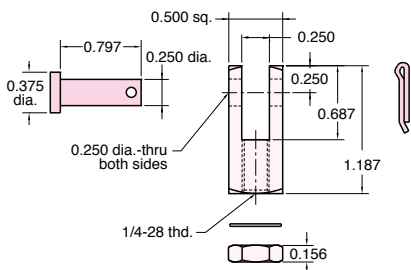

RE-1285

Terminación para el vástago.
Material: Acero, zinc platinado brillante.

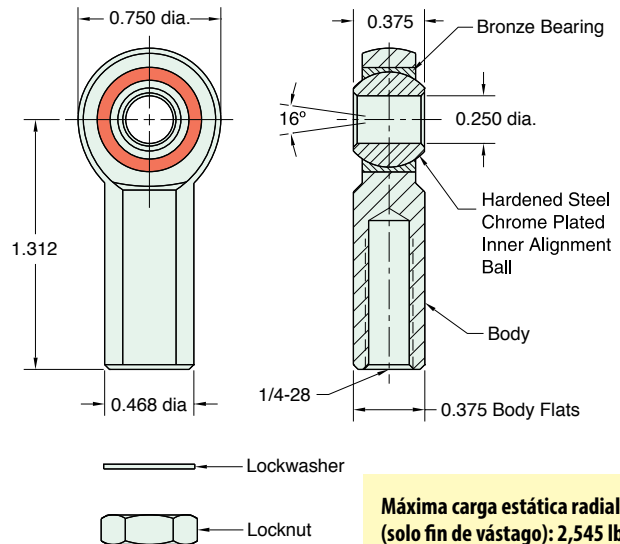

Máxima carga estática radial (solo fin de vástago): 2,545 lbs
Encaja con cuerda en el vástago 1/4-28

FB-1791

Soporte de piso.
Material: Acero, zinc platinado brillante.

